

ML100

Cerradura Inteligente con Huella Digital y Wi-Fi
con Mortise Europeo DIN



Control remoto



Instrucciones de audio



Sensor capacitativo de huellas digitales



Wi-Fi



Código aleatorio



Puerto de carga para emergencia



Compatible
ZSmart App



Introducción

ML100 está diseñada como una cerradura de mortise europea 5050 y es compatible con ZSmart APP. Esta cerradura inteligente capaz de conectarse a Wi-Fi, por lo que puede desbloquear de forma remota, compartir la contraseña, el registro de seguimiento y gestionar usuarios a través de un smartphone.

ML100 no sólo funciona de manera independiente, sino que también ofrece desbloqueo remoto, compartir contraseña, y gestión de usuarios a través de un smartphone, lo que la convierte en una solución ideal para departamentos y residenciales.

Características



Aplicación móvil remota

Desbloquear y gestionar la cerradura desde cualquier lugar



Comunicación Wi-Fi

Garantizar una rápida y estable por Wi-Fi IEEE 802.11b



Instrucciones de audio

Instrucciones de audio fáciles de usar, compatibles Inglés y Español

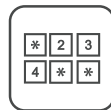

Código aleatorio

Añade dígitos aleatorios para proteger tu contraseña de miradas indiscretas



Sensor de huellas digitales capacitivo

Verificación rápida para dedos secos y rugosos



Puerto de carga de emergencia

Carga a través del puerto micro-USB

Aplicación Móvil



Control de App

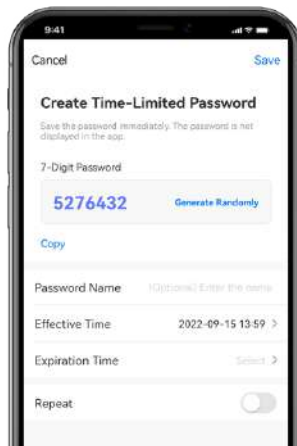

Compartir contraseña temporal

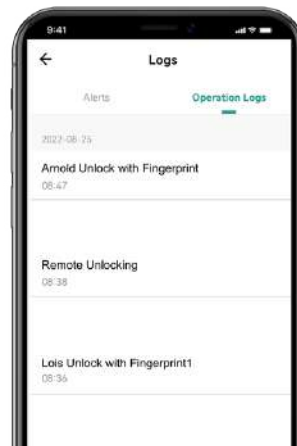

Consultar registros

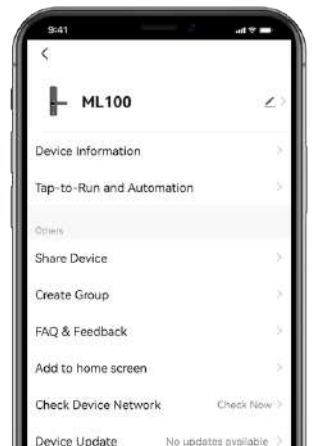

Configuración de la cerradura

Escenarios de Aplicación



Residenciales



Departamentos



Alquileres Temporales

Especificaciones

Material	Carcasa (aleación de aluminio)
Mortise	Mortise Europeo 5050
Métodos de Identificación sin Llave	Smartphone, huella digital, código de acceso, tarjeta IC
Comunicación	Wi-Fi (IEEE 802.11b)
Capacidad de Usuarios	300
Capacidad de Huellas Digitales	100 (administrador: 10, usuario normal: 90)
Capacidad de Contraseñas	100 (administrador: 10, usuario normal: 90)
Tarjetas IC	100 (administrador: 10, usuario normal: 90)
Sensor de Huellas Digitales	Sensor capacitivo de huellas digitales
Fuente de Alimentación	4 pilas alcalinas AA (no incluidas)
Duración de Baterías	Hasta 1 año (s)
Interfaz de Alimentación de Reserva	Micro-USB
Grosor de Puerta	35mm a 60mm
Dimensiones (L*W*D)	266*58*22 (mm)
Operación de Temperatura	-25°C~55°C
Operación de Humedad	Hasta 90% RH
Certificación	FCC
Color	Negro
Software / Aplicación Móvil	ZSmart

Dimensiones (mm)

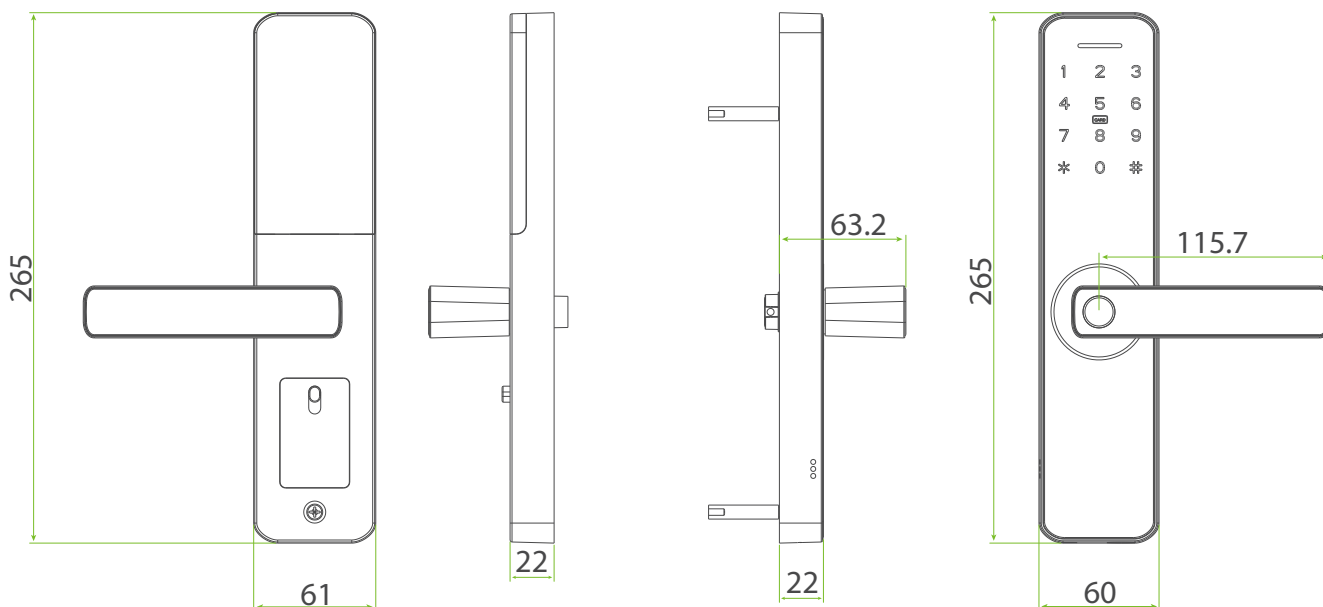

ZKTECO CO.,LTD.

www.zktecocolombia.com

E-mail: info.colombia@zkteco.com

Derechos de Autor © 2022, ZKTECO CO., LTD. Todos los derechos reservados.

ZKTECO puede, en cualquier momento y sin previo aviso, realizar cambios o mejoras en los productos y servicios o detener su producción o comercialización. El logo ZKTECO y la marca son propiedad de ZKTECO CO., LTD.